

DECOUPE DU PLANCHER POUR UNE TELECAB TYPE III 30" X 47", (TRADITIONAL OU PREMIUM) AVEC 1 PORTE GAUCHE

LES PARTIES HACHUREES DE CHAQUE CÔTE DE LA TOUR DOIVENT SUPPORTER LE POIDS APPLIQUE SUR LE TOIT MOBILE, CES PARTIES PEUVENT ÊTRE BÂTES APRÈS L'INSTALLATION ET FIXES DE CHAQUE CÔTÉ DE LA TOUR.

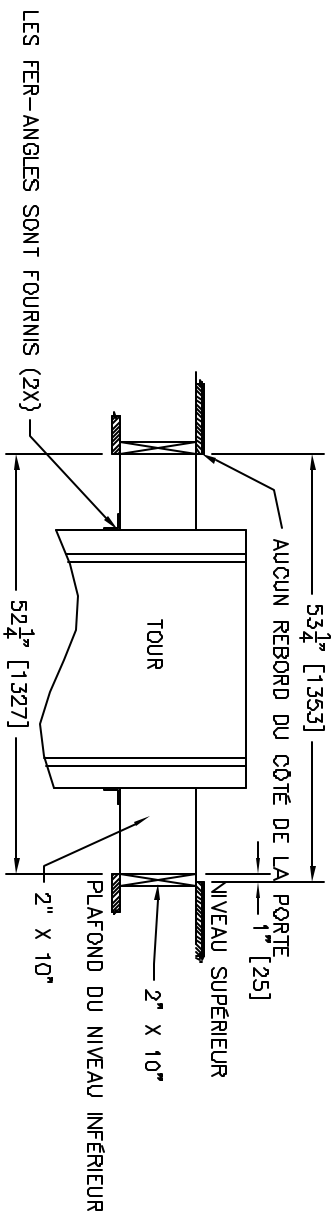
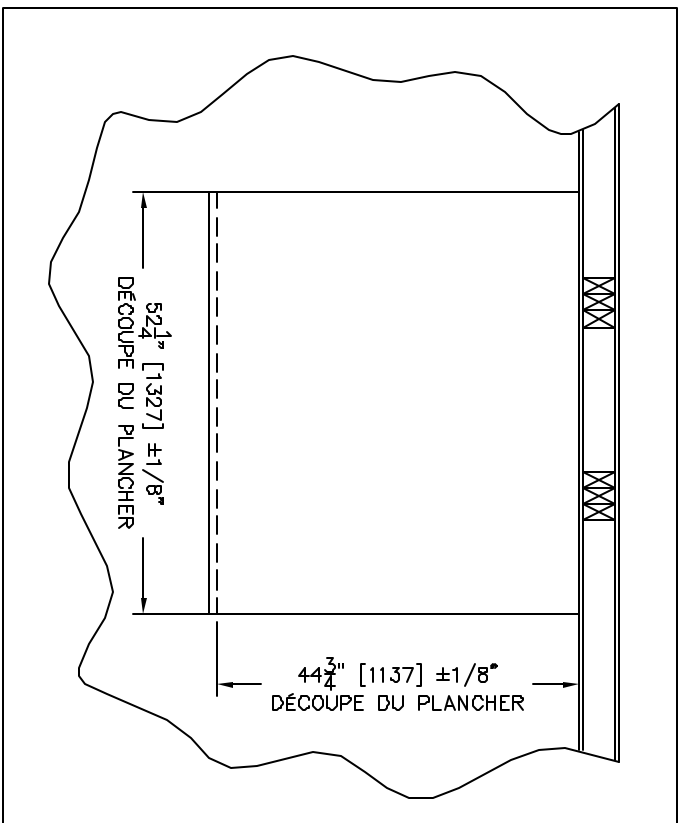
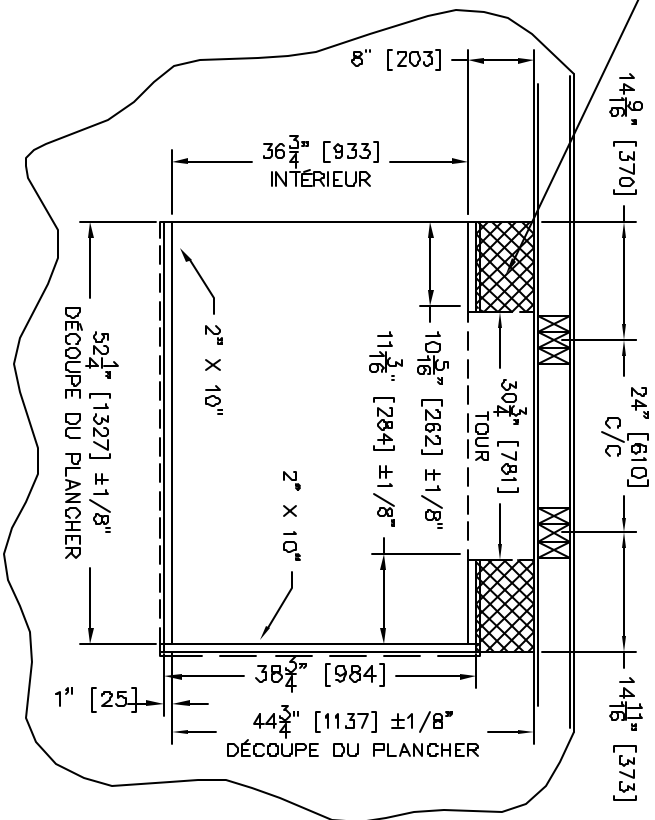
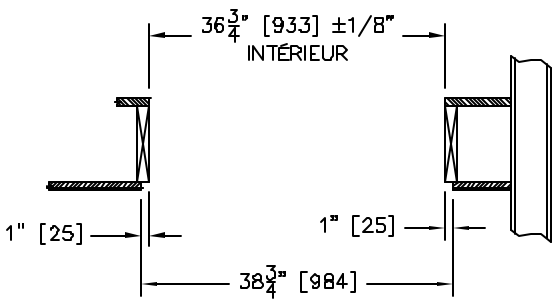

LES FER-ANGLES SONT FOURNIS (2X)